

Buslinie 90.023 Landquart – Zizers: Ausbau und Systematisierung		ÖV 01
Problembeschrieb: <ul style="list-style-type: none"> - Die 4 stündlichen Kurse verkehren auf drei unterschiedlichen Fahrwegen und zum Teil weniger als 10 Minuten versetzt. - Die ÖV-Güteklasse in Igis und Zizers ist für die geplante Siedlungsentwicklung stellenweise ungenügend. - Im Korridor Landquart–Ried ist im RegRK eine städtische Entwicklung vorgesehen, welche ein dichtes ÖV-Angebot erfordert. - Die Fahrplanstabilität im heutigen Angebot ist an der unteren Grenze. 	Massnahmenziel: <ul style="list-style-type: none"> - Landquart, Igis und Zizers sind im Viertelstundentakt untereinander verbunden. - Es bestehen gute Anschlüsse in Untervaz-Trimmis und in Landquart. - Die bestehenden sowie die im RegRK geplanten Siedlungsgebiete von Igis und Zizers sind durchwegs mit einer minimalen öV-Güteklasse D erschlossen. 	
Beschrieb der Massnahme <ul style="list-style-type: none"> - Verlängerung des bisherigen Rundkurses Landquart – Igis bis Zizers (entweder Wenden beim Bahnhof oder Verlängerung bis Trimmis und Verknüpfung mit einer Linie nach Chur) - Systematisierung der beiden halbstündlichen Kurse so, dass die für die Erschliessung der Bergquartiere relevanten Haltestellen (Igis Kreuzwiese und Dorfplatz, Zizers Bild bis Stutz) 4x pro Stunde im Abstand von mindestens 10 Minuten bedient werden. - Dadurch erreichen 2'300 Einwohner in Zizers erstmals öV-Güteklasse C (sowie 3'600 in Igis erneut). 450 Einwohner in Zizers werden neu mit öV-Güteklasse D bedient (sowie 300 in Igis erneut). Auch die geplanten Siedlungserweiterungen in Igis und Zizers liegen innerhalb einer ausreichenden ÖV-Güteklasse. <p>→ vgl. Graphiken auf der Rückseite.</p>		
Zuständigkeit: <ul style="list-style-type: none"> <input checked="" type="checkbox"/> Kantonale Ämter: AEV <input checked="" type="checkbox"/> Gemeinden: Landquart und Zizers (Strassenanpassungen) <input type="checkbox"/> Transportunternehmung(en) 		Abhängigkeit: <p>Koordination mit Massnahme ÖV05: Evtl. Durchbindung des in Zizers endenden Kurses nach Trimmis Herawis – Chur.</p> <p>Infrastruktur-Massnahme ÖV-I 02 muss umgesetzt sein.</p> <p>Die Handlungsansätze MIV 2 und MIV 4 gemäss GVK Teil MIV/LV können einen wesentlichen Beitrag zu einem stabilen ÖV in diesem Korridor leisten.</p>
Kostenrahmen pro Jahr: <ul style="list-style-type: none"> <input type="checkbox"/> Gemeinden: CHF _____ <input checked="" type="checkbox"/> Kanton/Bund: CHF 300'000 – 1'000'000 	Zeithorizont: <ul style="list-style-type: none"> <input type="checkbox"/> Sofortmassnahme (2020) <input type="checkbox"/> kurzfristig (bis 2022) <input checked="" type="checkbox"/> mittelfristig (bis 2025) <input type="checkbox"/> langfristig (bis 2028) 	Priorität: <ul style="list-style-type: none"> <input checked="" type="checkbox"/> Schlüsselmassnahme <input type="checkbox"/> 1. Priorität <input type="checkbox"/> 2. Priorität <input type="checkbox"/> 3. Priorität

Buslinie 90.023 Landquart – Zizers: Ausbau und Systematisierung

ÖV 01

Massnahmenskizzen

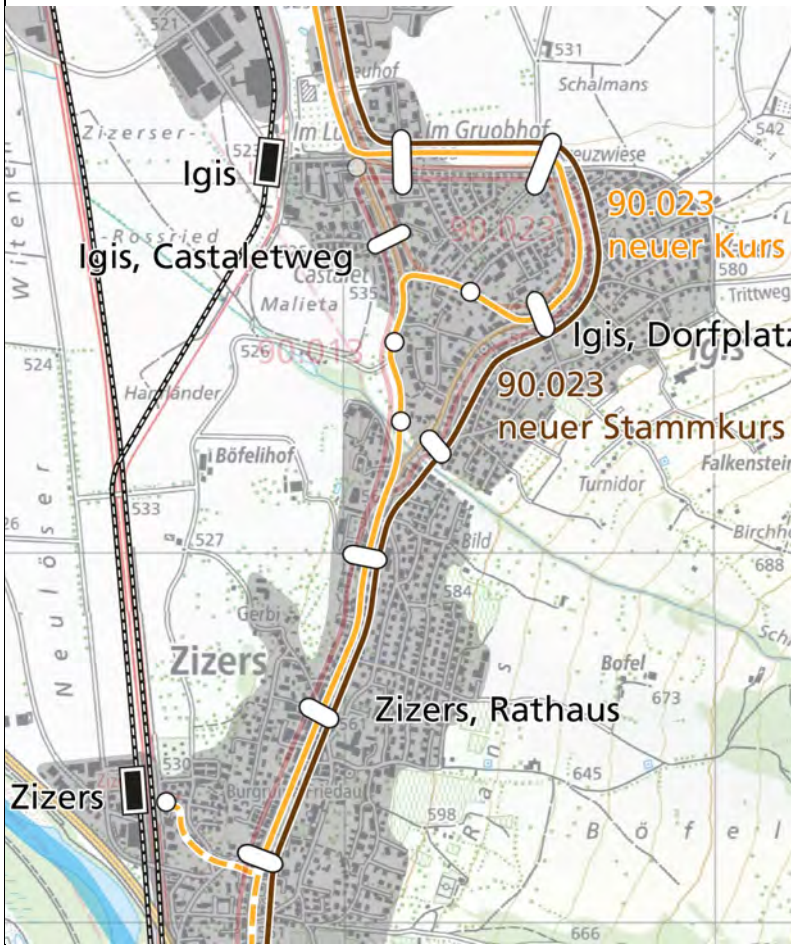

Systematisierte Linienführung im Gebiet Igis – Zizers, Bündelung der beiden Linien zu einem Viertelstundentakt.

Die Netzgrafik ist punkto Fahrzeiten auf die Variante 2 ausgerichtet; bei Variante 1 sind möglicherweise knappe Umläufe zu erwarten.

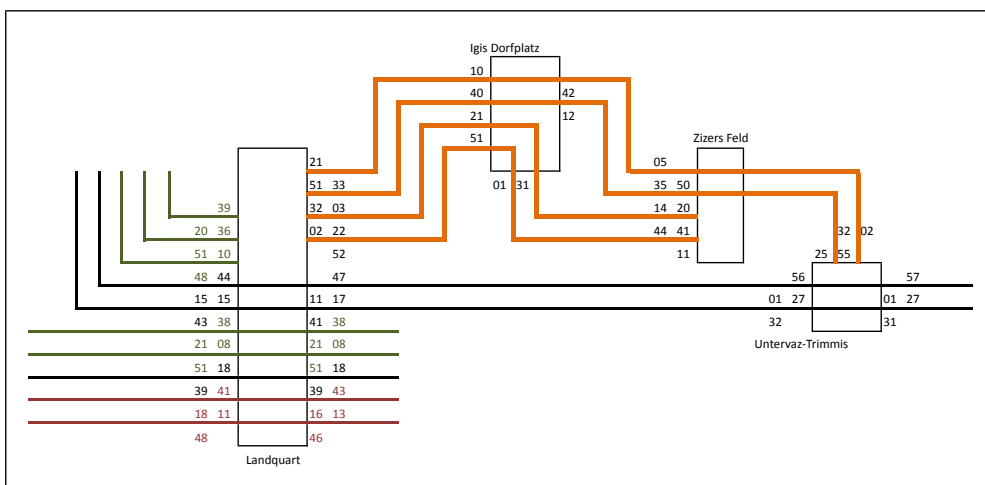

Zu beachten ist, dass bei einer Verlängerung bis/ab Zizers die Umläufe auch bei 3 Fahrzeugen recht stark ausgereizt sind. Mittelfristig müssten für ein stabiles Agglomerations-Angebot bis zu 4 Fahrzeuge eingesetzt werden.

Bedienung Strategisches Arbeitsplatzgebiet Landquart-Zizers mit Buslinie 90.013		ÖV 02
Problembeschrieb: <ul style="list-style-type: none"> - Die Arbeitsplatzgebiete Landquart-Fabriken und Tardis sind durch den öV ungenügend erschlossen. - Das neu einzuzonende Gebiet Untere Au ist durch den öV nur am Rande erschlossen. 		Massnahmenziel: <ul style="list-style-type: none"> - Die strategischen Arbeitsplatzgebiete in Landquart werden zu den Hauptverkehrszeiten im Halbstundentakt mit dem Bahnhof Landquart und mit der Region verbunden.
Beschrieb der Massnahme <ul style="list-style-type: none"> - Alle Kurse der Linie 90.013 fahren ab Zizers via Igis Dorf und über die neue Stichstrasse (vgl. Bericht MIV/LC, Handlungsfeld MIV 5 „Ergänzung Strassennetz“) über das Industriegebiet Tardis und das Entwicklungsgebiet Auenwäldli zum Bahnhof Landquart (Haltestelle auf der Westseite). - Damit erhalten rund 7'000-8'000 Einwohner aus Igis, Zizers und Trimmis (sowie ausserregional aus Chur) direkte Verbindungen zu einem wichtigen Arbeitsplatzgebiet mit derzeit ca. 1000 Arbeitsplätzen (Tendenz stark steigend). - <p>→ vgl. Graphik nächste Seite</p>		
Zuständigkeit: <ul style="list-style-type: none"> <input checked="" type="checkbox"/> Kantonale Ämter: AEV <input type="checkbox"/> Gemeinde(n): <input type="checkbox"/> Transportunternehmung(en): 		Abhängigkeit: <p>Abstimmen mit Massnahmen ÖV 01 und ÖV 03. Letztere kann längerfristig die Massnahme ÖV 02 ergänzen oder ersetzen.</p> <p>Bedingt Beibehalt der Linie 90.013 (+/- Massnahme ÖV-06).</p> <p>Infrastruktur-Massnahme ÖV-I 04 muss umgesetzt sein.</p> <p>Handlungsfeld MIV-6 „Ergänzung Strassennetz“, Teil Stichstrasse Landquart, ist umzusetzen.</p>
Kostenrahmen: <ul style="list-style-type: none"> <input type="checkbox"/> Gemeinden: CHF _____ <input checked="" type="checkbox"/> Kanton/Bund: CHF 300'000-500'000 	Zeithorizont: <ul style="list-style-type: none"> <input type="checkbox"/> Sofortmassnahme (2020) <input type="checkbox"/> kurzfristig (bis 2022) <input checked="" type="checkbox"/> mittelfristig (bis 2025) <input type="checkbox"/> langfristig (bis 2028) 	Priorität: <ul style="list-style-type: none"> <input checked="" type="checkbox"/> Schlüsselmassnahme <input type="checkbox"/> 1. Priorität <input type="checkbox"/> 2. Priorität <input type="checkbox"/> 3. Priorität

Bedienung Landquart-Fabriken mit Buslinie 90.013

ÖV 02

Massnahmenskizzen

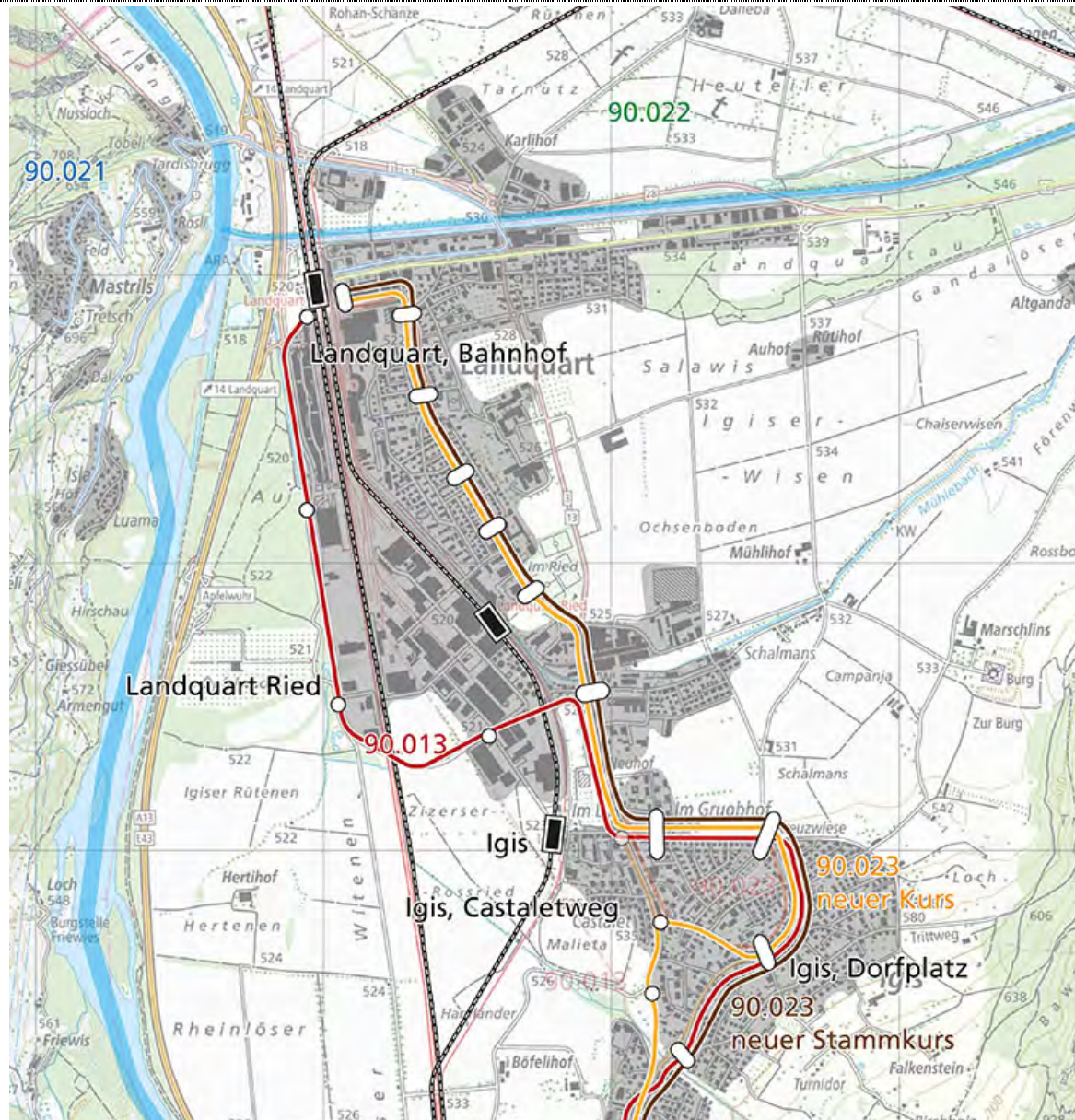

Mögliche Linienführung einer verlängerten Linie 90.013 bis/ab Bahnhof Landquart.
 Voraussetzung ist, dass die Linie 90.013 weiterhin verkehrt.

Ortsbus Landquart		ÖV 03
Problembeschrieb: <ul style="list-style-type: none"> - Die Arbeitsplatzgebiete Landquart-Fabriken und Tardis sind durch den öV ungenügend erschlossen. - Das neu einzuzonende Gebiet Untere Au ist durch den öV nur am Rande erschlossen. - Die Wohnsiedlungen und Arbeitsplatzgebiete entlang der Prättigauer-Strasse sind durch den öV ungenügend erschlossen - Die Einkaufs- und Freizeitnutzungen entlang der Prättigauerstrasse sind ungenügend erschlossen 		Massnahmenziel: <ul style="list-style-type: none"> - Die strategischen Arbeitsplatzgebiete in Landquart werden zu den Hauptverkehrszeiten im Halbstundentakt mit dem Bahnhof Landquart und mit der Region verbunden. Stündliche Erschliessung der Prättigauer-strasse (bis/ab Ganda)
Beschrieb der Massnahme <ul style="list-style-type: none"> - Einführung eines Ortsbusses in Landquart, mit zwei möglichen Linienführungsvarianten: <ul style="list-style-type: none"> o Halbstündlicher Rundkurs Bahnhof – Neugut-Tratt – Outlet – Tardis – Fabriken – Forum im Ried – Bahnhof (und Bedienung Abschnitt Bahnhof – Ganda mit verdichteter Linie von/nach Seewis) o Stündliche Linie Ganda – Neugut-Tratt – Outlet/Bahnhof Süd (Anschlusspunkt Bahn) – Tardis – Fabriken – Forum im Ried (- evtl. Schalmans), mit zweitem stündlichen Kurs Outlet – Fabriken – Ried - Eine Verknüpfung mit anderen Linien ist denkbar. - Im Industriegebiet werden rund 1'000 Arbeitsplätze direkt per öV angebunden. Bei der Variante bis/ab Ganda können zudem je rund 200 Einwohner und Arbeitsplätze sowie der Campingplatz neu attraktiv an den öV angebunden werden. <p>→ vgl. Graphiken auf der nächsten Seite</p>		
Zuständigkeit: <ul style="list-style-type: none"> <input checked="" type="checkbox"/> Kantonale Ämter: AEV <input checked="" type="checkbox"/> Gemeinde(n): Landquart (aufgrund Einstufung als Ortsbus) <input type="checkbox"/> Transportunternehmung(en): 		Abhängigkeit: <p>Die Massnahme kann durch Massnahme ÖV-2 ergänzt oder ersetzt werden.</p> <p>Infrastruktur-Massnahme ÖV-1 04 muss umgesetzt sein.</p> <p>Je nach Variante ist Handlungsfeld MIV-6 „Ergänzung Strassennetz“, Teil Stichstrasse Landquart, umzusetzen.</p>
Kostenrahmen: <ul style="list-style-type: none"> <input checked="" type="checkbox"/> Gemeinden: CHF 270'000-450'000 <input checked="" type="checkbox"/> Kanton/Bund: CHF 30'000-50'000 <p>Annahme: 90% bezahlen die Gemeinden.</p>	Zeithorizont: <ul style="list-style-type: none"> <input type="checkbox"/> Sofortmassnahme (2020) <input checked="" type="checkbox"/> kurzfristig (bis 2022) <input type="checkbox"/> mittelfristig (bis 2025) <input type="checkbox"/> langfristig (bis 2028) 	Priorität: <ul style="list-style-type: none"> <input type="checkbox"/> Schlüsselmassnahme <input checked="" type="checkbox"/> 1. Priorität <input type="checkbox"/> 2. Priorität <input type="checkbox"/> 3. Priorität

Ortsbus Landquart ÖV 03

Massnahmenskizzen

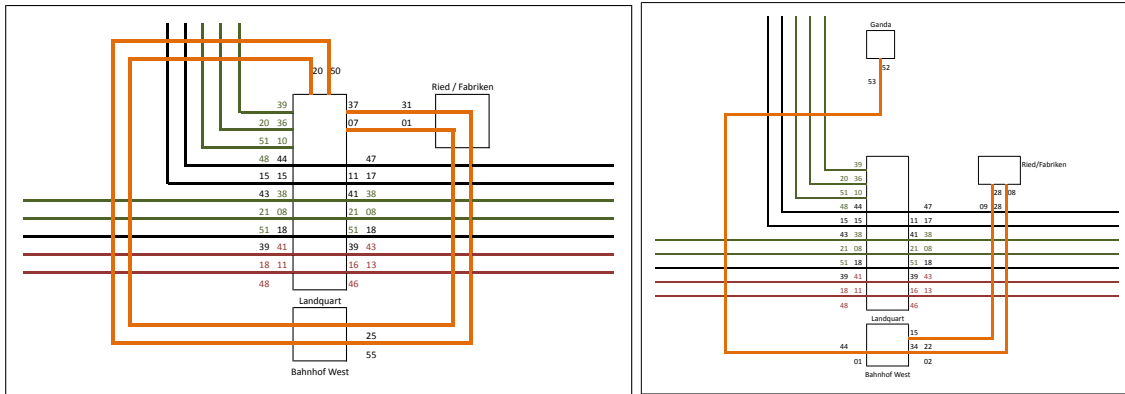

Netzgrafiken Variante Rundkurs (links) und Durchmesserlinie (rechts, lastrichtungsabhängig).

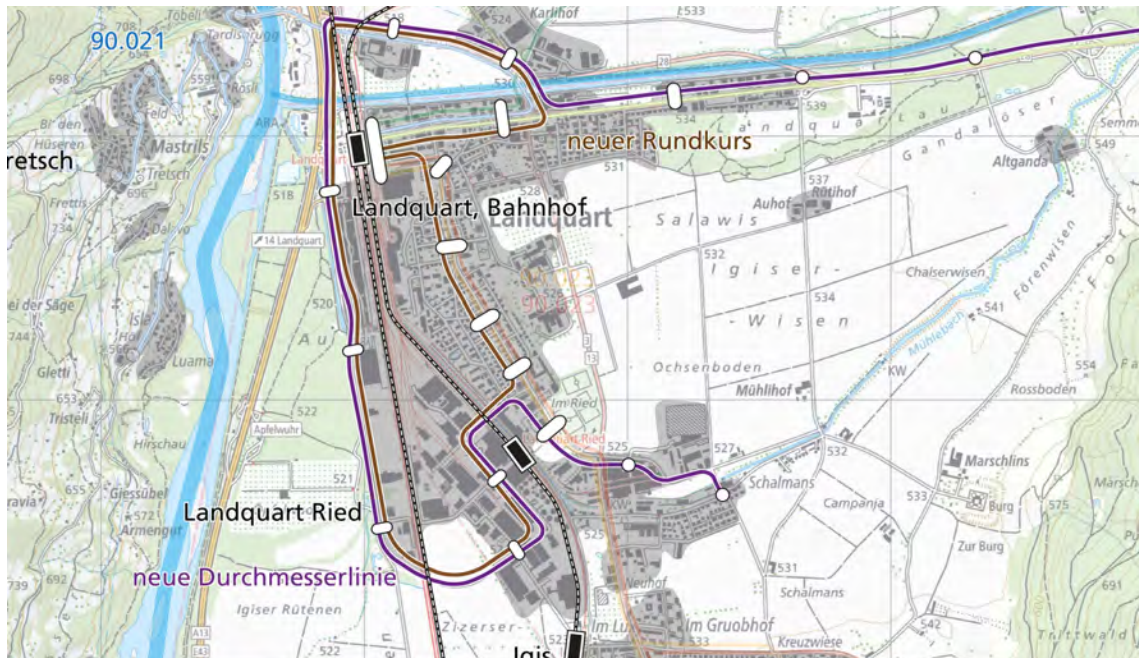

Linienführungen Rundkurs sowie Durchmesserlinie. Relevant ist insbesondere der Abschnitt Landquart Bahnhof – Fabriken.

Eine Benützung der neuen Strassenspanne Igis – Fabriken wäre sinnvoll, die Spange ist aber nicht zwingende Voraussetzung für einen Ortsbus und deshalb nicht eingezeichnet.

Ein Angebot bis/ab Schalmans würde eine kleine Erschliessungslücke eliminieren, ist aber den übrigen Linienzwecken unterzuordnen.

Linie Landquart–Grüsch–Seewis: Taktausbau		ÖV 04
Problembeschrieb: <ul style="list-style-type: none"> - Die Wohnsiedlungen und Arbeitsplatzgebiete entlang der Prättigauer-Strasse sind durch den öV ungenügend erschlossen - Die Einkaufs- und Freizeitnutzungen entlang der Prättigauerstrasse sind ungenügend erschlossen 	Massnahmenziel: <ul style="list-style-type: none"> - Es wird eine stündliche Verbindung zwischen Landquart und Ganda angeboten; die Kurse fahren weiter bis/ab Grüsch – Seewis und bedienen dabei auch die bedeutenden Arbeitsplatzgebiete in Grüsch. 	
Beschrieb der Massnahme <ul style="list-style-type: none"> - Die Buslinie Seewis – Grüsch wird stündlich bis/ab Landquart verlängert und bietet dort im Idealfall Anschlüsse an den Bahnverkehr an - Zusätzliche Haltestellen zwischen Landquart und Ganda ermöglichen eine vollwertige Erschliessung der danebenliegenden Ortsteile. - Dadurch erhalten je rund 200 Einwohner und Arbeitsplätze sowie der bedeutende Campingplatz eine attraktive öV-Grunderschliessung. 		
<p>Für die zusätzlichen Haltestellen zwischen Landquart und Ganda vgl. Grafik bei Massnahme ÖV 03.</p>		
Zuständigkeit: <ul style="list-style-type: none"> <input checked="" type="checkbox"/> Kantonale Ämter: AEV <input type="checkbox"/> Gemeinde(n): <input type="checkbox"/> Transportunternehmung(en): 		Abhängigkeit: <p>Schliesst sich mit der Variante „Durchmesserlinie“ der Massnahme ÖV 03 gegenseitig aus.</p> <p>Infrastruktur-Massnahme ÖV-I 04 muss für optimale Wirksamkeit umgesetzt sein.</p>
Kostenrahmen: <ul style="list-style-type: none"> <input type="checkbox"/> Gemeinden: CHF _____ <input checked="" type="checkbox"/> Kanton/Bund: CHF 150'000 – 500'000 	Zeithorizont: <ul style="list-style-type: none"> <input checked="" type="checkbox"/> Sofortmassnahme (2020) <input type="checkbox"/> kurzfristig (bis 2022) <input type="checkbox"/> mittelfristig (bis 2025) <input type="checkbox"/> langfristig (bis 2028) 	Priorität: <ul style="list-style-type: none"> <input type="checkbox"/> Schlüsselmassnahme <input type="checkbox"/> 1. Priorität <input checked="" type="checkbox"/> 2. Priorität <input type="checkbox"/> 3. Priorität

Buslinie 90.003 Chur – Untervaz: Bessere Erschliessung Herawis		ÖV 05
Problembeschrieb: <ul style="list-style-type: none"> - Im Gebiet Herawis (best. Erschliessungslücke, Wohnentwicklungsgebiet >0.5ha gemäss RegRK) besteht keine öV-Anbindung 	Massnahmenziel: <ul style="list-style-type: none"> - Halbstündliche Erschliessung von 06-20 Uhr (Wochenende und Abend reduzierte Erschliessung denkbar) 	
Beschrieb der Massnahme <ul style="list-style-type: none"> - Verlängerung zusätzlicher Kurse der Linie 90.003 ab Chur Masans bis Trimmis Herawis - Mögliche Verlängerung über Alt Strass nach Trimmis Dorf/Saliet oder nach Zizers – Landquart, falls für eine effiziente Produktion sinnvoll (aus raumplanerischer Sicht nicht zwingend) - Falls eine Verlängerung der Linie 90.003 nicht möglich ist, Ausbau der Linie 90.013 auf ganztägige Bedienung mit Halt in Trimmis Herawis. - Rund 500 Einwohner und 200 Arbeitsplätze (Tendenz stark steigend) werden systematisch mit dem öV erschlossen (Gütekategorie D). <p>→ vgl. Graphik nächste Seite</p>		
Zuständigkeit: <ul style="list-style-type: none"> <input checked="" type="checkbox"/> Kantonale Ämter: <input type="checkbox"/> Gemeinde(n): <input type="checkbox"/> Transportunternehmung(en): 		Abhängigkeit: <p>Koordination mit Massnahme ÖV 01: Evtl. Verknüpfung mit Linienast Landquart – Zizers. Kann durch Massnahme ÖV 06 ersetzt werden. Infrastruktur-Massnahme ÖV-I 03 muss umgesetzt sein.</p>
Kostenrahmen: <ul style="list-style-type: none"> <input type="checkbox"/> Gemeinden: CHF _____ <input checked="" type="checkbox"/> Kanton/Bund: CHF 300'000-500'000 	Zeithorizont: <ul style="list-style-type: none"> <input type="checkbox"/> Sofortmassnahme (2019) <input type="checkbox"/> kurzfristig (bis 2022) <input checked="" type="checkbox"/> mittelfristig (bis 2025) <input type="checkbox"/> langfristig (bis 2028) 	Priorität: <ul style="list-style-type: none"> <input checked="" type="checkbox"/> Schlüsselmassnahme <input type="checkbox"/> 1. Priorität <input type="checkbox"/> 2. Priorität <input type="checkbox"/> 3. Priorität

Buslinie 90.003 Chur – Untervaz: Bessere Erschliessung Herawis

ÖV 05

Massnahmenskizzen

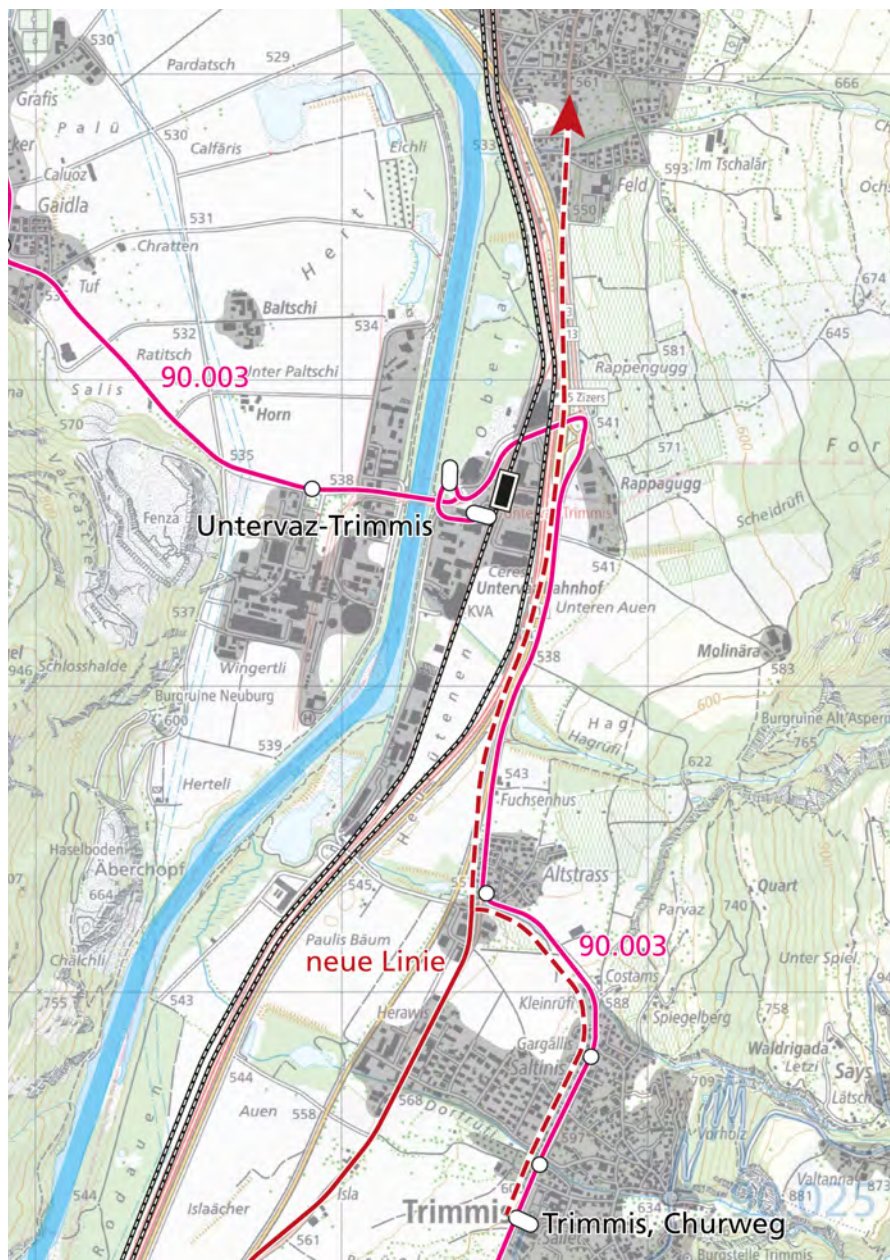

Geänderte Linienführung der Zusatzkurse Linie 90.003 über Herawis und von dort entweder bis Trimmis Churweg oder weiter nach Igis, Landquart.

Buslinie 90.013 Chur–Zizers–Igis: 30'-Takt und neue Haltestellen		ÖV 06
Problembeschrieb: <ul style="list-style-type: none"> - Im Gebiet Herawis (best. Erschliessungslücke, Wohnentwicklungsgebiet >0.5ha) besteht keine öV-Anbindung 	Massnahmenziel: <ul style="list-style-type: none"> - Halbstündliche Erschliessung von 06-20 Uhr (Wochenende und Abend reduzierte Erschliessung) 	
Beschrieb der Massnahme <ul style="list-style-type: none"> - Führung der Linie 90.013 über die Deutsche Strasse in Trimmis - Einrichtung einer Haltestelle Herawis - Halbstundentakt von 06-20 Uhr - Rund 500 Einwohner und 200 Arbeitsplätze (Tendenz stark steigend) werden systematisch mit dem öV erschlossen (Güteklasse D). Zudem erhalten rund 6'000 Einwohner in Zizers und Igis eine ganztägige Direktverbindung von und nach Chur. - Mit der RhB wäre zu klären, ob dies für den Regionalverkehr Landquart–Chur verkraftbar ist. 		
Zuständigkeit: <ul style="list-style-type: none"> <input checked="" type="checkbox"/> Kantonale Ämter: <input type="checkbox"/> Gemeinde(n): <input type="checkbox"/> Transportunternehmung(en): 		Abhängigkeit: <p>Massnahme ÖV 05 ist bei Umsetzung ÖV 06 nicht notwendig.</p> <p>Zusammenhang mit Massnahme ÖV-02 zu beachten.</p> <p>Infrastruktur-Massnahme ÖV-I 03 muss umgesetzt sein.</p>
Kostenrahmen: <ul style="list-style-type: none"> <input type="checkbox"/> Gemeinden: CHF _____ <input checked="" type="checkbox"/> Kanton/Bund: CHF 300'000-500'000 	Zeithorizont: <ul style="list-style-type: none"> <input type="checkbox"/> Sofortmassnahme (20209) <input checked="" type="checkbox"/> kurzfristig (bis 2022) <input type="checkbox"/> mittelfristig (bis 2025) <input type="checkbox"/> langfristig (bis 2028) 	Priorität: <ul style="list-style-type: none"> <input type="checkbox"/> Schlüsselmassnahme <input type="checkbox"/> 1. Priorität <input type="checkbox"/> 2. Priorität <input checked="" type="checkbox"/> 3. Priorität

Buslinie 90.013 Chur – Igis: 30'-Takt und neue Haltestellen	ÖV 06
Massnahmenskizzen	

Buslinie 90.022: Taktverdichtung	ÖV 07
---	-------

Problembeschrieb:

- In den Dörfern von Jenins und Fläsch wird nur die ÖV-Güteklasse E erreicht. Ebenso gilt dies für Teile von Malans (insbesondere Ortskern und Hanglagen). Für ein attraktives ÖV-Angebot ist dies an der unteren Grenze.

Massnahmenziel:

- Für die drei erwähnten Dörfer und die damit zusammenhängenden Wohngebiete in Maienfeld bestehen zwei stündliche Verbindungen von/nach Sargans (- Zürich) und Landquart – Chur

Hinweis: Im Falle von Fläsch erachten wir die alternierende Fahrt via Maienfeld und Bad Ragaz als einem Halbstundentakt gleichwertig.

Beschrieb der Massnahme

- Die Buslinie zwischen Landquart und Maienfeld wird zumindest in Lastrichtung halbstündlich bedient.
- Zwischen Maienfeld und Bad Ragaz sind die Kurse so zu gestalten, dass für Fläsch ein alternierender Halbstundentakt via Bad Ragaz und Maienfeld entsteht (voraussichtlich erst ab Einführung Halbstundentakt REX möglich).
- Rund 800 Einwohner in Malans, 750 Einwohner in Jenins und 400 Einwohner in Maienfeld erhalten Güteklasse D statt E.

→ vgl. Netzgrafik unten:

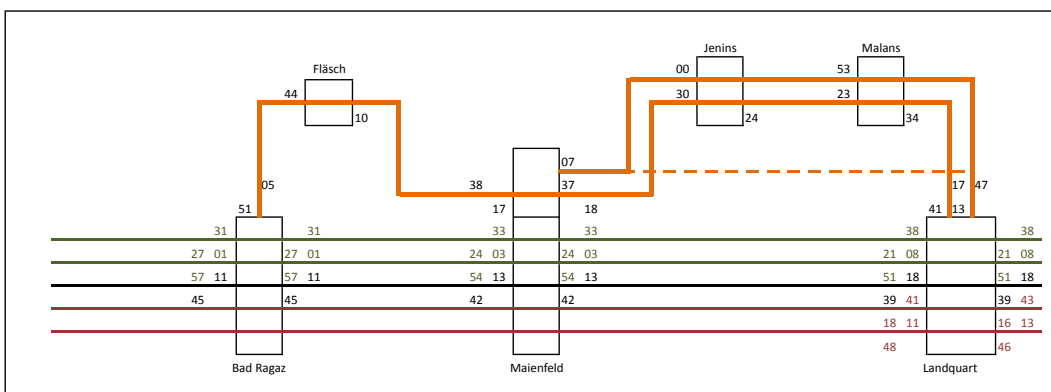

Zuständigkeit:

- Kantonale Ämter: AEV
- Gemeinde(n):
- Transportunternehmung(en):

Abhängigkeit:

Abgleichen mit Massnahme ÖV 08 (Massnahmen schliessen sich jedoch nicht gegenseitig aus).

Kostenrahmen:

- Gemeinden:
CHF _____
- Kanton/Bund:
CHF 150'000-250'000

Zeithorizont:

- Sofortmassnahme (2020)
- kurzfristig (bis 2022)
- mittelfristig (bis 2025)
- langfristig (bis 2028)

Priorität:

- Schlüsselmassnahme
- 1. Priorität
- 2. Priorität
- 3. Priorität

Buslinie 90.022: Taktverdichtung	ÖV 07
Massnahmenskizzen	

Buslinie 90.022: Geänderte Linienführung in Maienfeld		ÖV 08
Problembeschrieb: <ul style="list-style-type: none"> - Das Siedlungsgebiet Pardell ist durch den öV nicht erschlossen, trotz möglicher Baulandreserven 	Massnahmenziel: <ul style="list-style-type: none"> - Bedienung des Quartiers mit einer Bushaltestelle im Bereich Knoten Hochwang-/Falknisstrasse 	
Beschrieb der Massnahme <ul style="list-style-type: none"> - Umleitung der Buslinie 90.022 ab der Haltestelle Herrenfeld über Hochwang-, Falknis- und Landstrasse zum Bahnhof Maienfeld. - Dadurch bessere Erschliessung der Siedlungsgebiete und Baulandreserven - Vorbehaltlich genügender Fahrzeit der Linie 90.022 - Rund 300 Einwohner werden neu und rund 200 besser erschlossen. <p>→ vgl. Graphik nächste Seite:</p>		
Zuständigkeit: <ul style="list-style-type: none"> <input checked="" type="checkbox"/> Kantonale Ämter: <input type="checkbox"/> Gemeinde(n): <input type="checkbox"/> Transportunternehmung(en): 		Abhängigkeit: <p>Abhängigkeit von Massnahme ÖV 09: Massnahme ÖV 08 ist nur notwendig, wenn Massnahme ÖV 09 nicht umgesetzt wird.</p> <p>Infrastruktur-Massnahme ÖV-I 05 muss umgesetzt sein.</p>
Kostenrahmen: <ul style="list-style-type: none"> <input type="checkbox"/> Gemeinden: CHF _____ <input checked="" type="checkbox"/> Kanton/Bund: CHF 10'000-20'000 	Zeithorizont: <ul style="list-style-type: none"> <input type="checkbox"/> Sofortmassnahme (2020) <input checked="" type="checkbox"/> kurzfristig (bis 2022) <input type="checkbox"/> mittelfristig (bis 2025) <input type="checkbox"/> langfristig (bis 2028) 	Priorität: <ul style="list-style-type: none"> <input type="checkbox"/> Schlüsselmassnahme <input type="checkbox"/> 1. Priorität <input type="checkbox"/> 2. Priorität <input checked="" type="checkbox"/> 3. Priorität

Buslinie 90.022: Geänderte Linienführung in Maienfeld

ÖV 08

Massnahmenskizzen

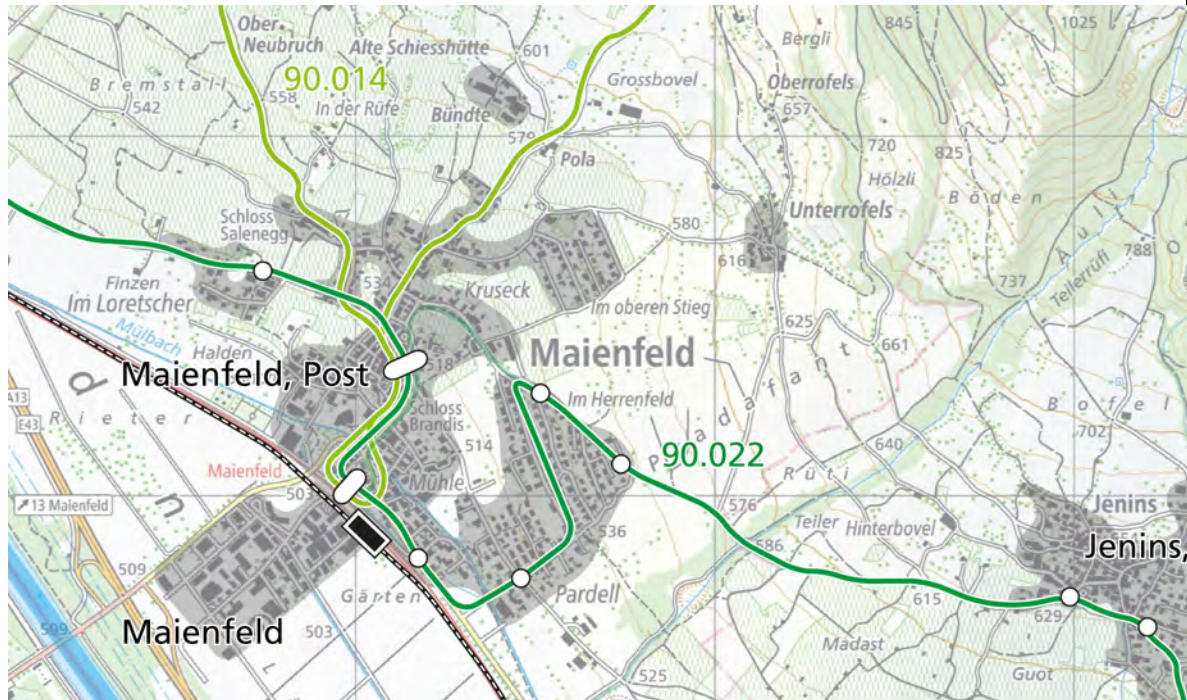

Linienführung zur Erschliessung des Gebietes Pardell. Im Falle eines Halbstundentaktes ist auch eine Verlängerung der Halbstundenkurse bis/ab Post denkbar, um den Wegfall der Fahrten via Post zum Bahnhof zu kompensieren.

Ortsbus Maienfeld		ÖV 09
Problembeschrieb: <ul style="list-style-type: none"> - Auf Gemeindegebiet von Maienfeld wird die für Siedlungserweiterungen notwendige Güteklasse D nur teilweise erreicht - Im Quartier Pardell besteht eine Erschliessungslücke - Der beabsichtigte deutliche Ausbau des Betriebs im Heidi-Ressort bedingt ein öV-Angebot auch an Werktagen 		Massnahmenziel: <ul style="list-style-type: none"> - Stündliche (evtl. halbstündliche) Erschliessung der relevanten Ziele: Quartier Pardell, Bofel, Heididorf
Beschrieb der Massnahme <ul style="list-style-type: none"> - Stündliche Ortsbuslinie von Montag bis Freitag zwischen Bahnhof, Pardell, Bofel und Heididorf (evtl. via Heidibrunnen / St. Luzisteig denkbar) - Am Wochenende Einbezug der Bedienung Pardell in den bisherigen Heidibus. - Rund 500 Einwohner und 200 Arbeitsplätze (Tendenz stark steigend) werden neu erschlossen, dazu erhalten rund 200 Einwohner und 300 Arbeitsplätze eine bessere öV-Anbindung vor der „Haustür“: <p>→ vgl. Graphiken nächste Seite</p>		
Zuständigkeit: <ul style="list-style-type: none"> <input checked="" type="checkbox"/> Kantonale Ämter: AEV <input checked="" type="checkbox"/> Gemeinde(n): Maienfeld <input checked="" type="checkbox"/> Heidi-Dorf 		Abhängigkeit: <p>Abhängigkeit von Massnahme ÖV 08: Massnahme ÖV 09 ersetzt die kurzfristige Massnahme ÖV 08.</p> <p>Infrastruktur-Massnahme ÖV-I 05 muss umgesetzt sein.</p>
Kostenrahmen: <ul style="list-style-type: none"> <input checked="" type="checkbox"/> Gemeinden: CHF 270'000-450'000 <input checked="" type="checkbox"/> Kanton/Bund: CHF 30'000-50'000 <p>Annahme: 90% bezahlen die Gemeinden.</p>	Zeithorizont: <ul style="list-style-type: none"> <input type="checkbox"/> Sofortmassnahme (2020) <input type="checkbox"/> kurzfristig (bis 2022) <input checked="" type="checkbox"/> mittelfristig (bis 2025) <input type="checkbox"/> langfristig (bis 2028) 	Priorität: <ul style="list-style-type: none"> <input type="checkbox"/> Schlüsselmassnahme <input checked="" type="checkbox"/> 1. Priorität <input type="checkbox"/> 2. Priorität <input type="checkbox"/> 3. Priorität

Ortsbus Maienfeld

ÖV 09

Massnahmenskizzen

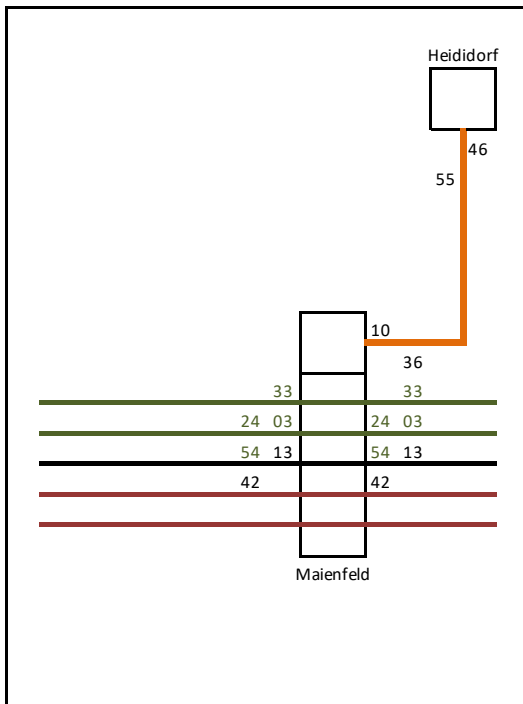

Netzgrafik (Vorschlag) basierend auf dem Fahrplan 2025. Das bestehende Fahrplankonzept Heidibus ist aufgrund der wegfallenden S12 nicht mehr fahrbar, eine Änderung am Fahrplankonzept also ohnehin erforderlich.

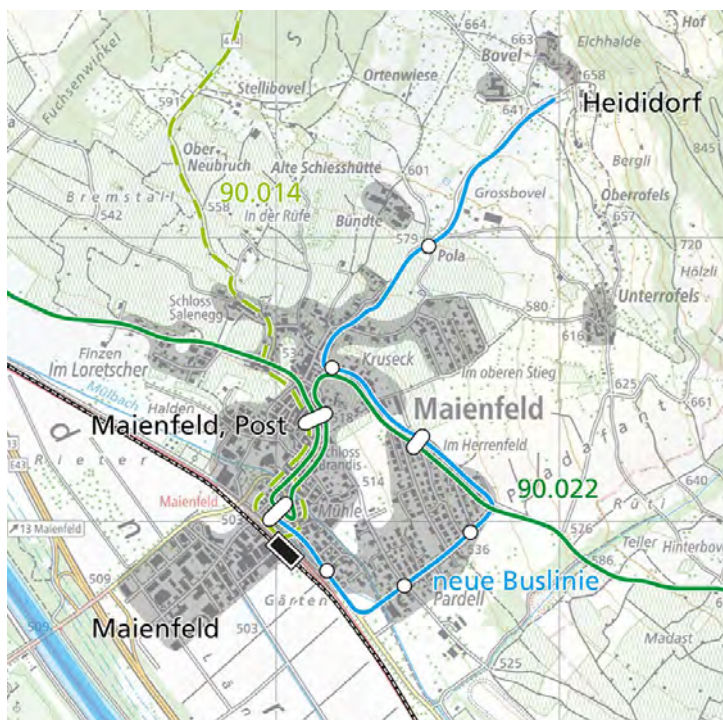

Vorschlag für die Linienführung des Ortsbusses. Die bisherige Linie 90.014 könnte am Wochenende weiterbestehen. Eine Linienführung via Luzisteig und Heidibrunnen ist je nach Konzeption auch werktags möglich.

Viertelstundentakt Maienfeld–Landquart–Chur		ÖV 10
Problembeschrieb: <ul style="list-style-type: none"> - Mit Einführung des Angebotsschrittes 2025 entfällt mindestens eine stündliche S12-Verbindung. - Die S12 ist relevant für den Anschlussknoten xx.15/xx.45 in Landquart, da sie die einzige schnelle Direktverbindung von/nach Chur ist (die RE und IC fahren vor dem Knoten ab). - Die S12 ist relevant für die schnelle Verbindung Maienfeld–Grossraum Zürich 	Massnahmenziel: <ul style="list-style-type: none"> - Beibehalt einer halbstündlich schnellen Verbindung Maienfeld–Zürich HB - Beibehalt einer schnellen Verbindung von/nach Chur in den Knoten xx.15/xx.45 in Landquart. 	
Beschrieb der Massnahme <ul style="list-style-type: none"> - Beibehalt der halbstündlichen S12 auch nach der Verschiebung des RE Chur–St.Gallen um ca. 30 Minuten - Falls nicht möglich, Shuttlezüge Landquart–Chur ohne Halt auf der RhB- oder SBB-Strecke mit Bedienung des Knotens xx.15/xx.45 in Landquart. 		
Zuständigkeit: <ul style="list-style-type: none"> <input checked="" type="checkbox"/> Kantonale Ämter: AEV <input type="checkbox"/> Gemeinde(n): <input checked="" type="checkbox"/> SBB/RhB/THURBO 		Abhängigkeit: Keine weiteren Abhängigkeiten.
Kostenrahmen: <ul style="list-style-type: none"> <input type="checkbox"/> Gemeinden: CHF _____ <input checked="" type="checkbox"/> Kanton/Bund: > CHF 1'000'000 	Zeithorizont: <ul style="list-style-type: none"> <input type="checkbox"/> Sofortmassnahme (2020) <input checked="" type="checkbox"/> kurzfristig (bis 2022) <input type="checkbox"/> mittelfristig (bis 2025) <input type="checkbox"/> langfristig (bis 2028) 	Priorität: <ul style="list-style-type: none"> <input type="checkbox"/> Schlüsselmassnahme <input checked="" type="checkbox"/> 1. Priorität <input type="checkbox"/> 2. Priorität <input type="checkbox"/> 3. Priorität

Behindertengerechte Bushaltestellen		ÖV-I 01
Problembeschrieb: <ul style="list-style-type: none"> - Zahlreiche Bushaltestellen in der Region Landquart sind nicht BehiG-konform - Die meisten Umsteigeknoten in der Region Landquart sind nicht vollständig BehiG-konform 	Massnahmenziel: <ul style="list-style-type: none"> - Es besteht Klarheit, welche öV-Haltestellen bis wann und mit welchen Massnahmen BehiG-konform ausgebaut sind 	
Beschrieb der Massnahme <ul style="list-style-type: none"> - Die Region Landquart gibt zusammen mit Kanton und Betreibern eine Studie in Auftrag, welche die Haltestellen untersucht und aufzeigt, mit welchen Massnahmen eine BehiG-konforme Ausstattung möglich ist - Es wird eine klare Umsetzungsstrategie inkl. Priorisierung erarbeitet und die nötigen finanziellen Mittel gesprochen 		
Zuständigkeit: <ul style="list-style-type: none"> <input checked="" type="checkbox"/> Kantonale Ämter: <input checked="" type="checkbox"/> Gemeinde(n): <input checked="" type="checkbox"/> Transportunternehmung(en): 		Abhängigkeit: <ul style="list-style-type: none"> -
Kostenrahmen: <ul style="list-style-type: none"> <input checked="" type="checkbox"/> Gemeinden: CHF 50'000-100'000 (nur Studie; Umsetzungskosten noch unklar) 	Zeithorizont: <ul style="list-style-type: none"> <input type="checkbox"/> Sofortmassnahme (2020) <input checked="" type="checkbox"/> kurzfristig (bis 2022) <input type="checkbox"/> mittelfristig (bis 2025) <input type="checkbox"/> langfristig (bis 2028) 	Priorität: <ul style="list-style-type: none"> <input type="checkbox"/> Schlüsselmassnahme <input checked="" type="checkbox"/> 1. Priorität <input type="checkbox"/> 2. Priorität <input type="checkbox"/> 3. Priorität

Reserveblatt	ÖV-I 01
Massnahmenskizzen	

Zizers: Wendemöglichkeit für Busse aus Landquart		ÖV-I 02
Problembeschrieb: <ul style="list-style-type: none"> - Zwischen dem Dorfkern Igis und dem Bahnhof Untervaz-Trimmis besteht für Kurse von/nach Landquart oder Chur keine Möglichkeit zum Wenden 	Massnahmenziel: <ul style="list-style-type: none"> - Allfällige zusätzliche Busse aus Landquart (im Rahmen der Massnahme ÖV 01) können nach der Haltestelle Stutz oder Feld wenden 	
Beschrieb der Massnahme <ul style="list-style-type: none"> - Verschiedene Optionen denkbar: <ul style="list-style-type: none"> ○ Ausbau des Strassennetzes zum Wenden mit Standardbus, z.B. via Calandastrasse ○ Ausbau der Strassen vom/zum Bahnhof und Bau einer Wendemöglichkeit beim Bahnhof ○ Bau eines Wendeplatzes im Bereich der Haltestelle Feld - Die genaue Ausgestaltung und Lage ist zu definieren, wenn die Massnahme ÖV 01 abschliessend definiert ist 		
Zuständigkeit: <ul style="list-style-type: none"> <input checked="" type="checkbox"/> Kantonale Ämter: Tiefbauamt <input checked="" type="checkbox"/> Gemeinde: Zizers <input type="checkbox"/> Transportunternehmung(en): 		Abhängigkeit: <p>Muss Umsetzung der Massnahme ÖV 01 ermöglichen.</p>
Kostenrahmen: <p>Abhängig von Lage und Ausgestaltung.</p>	Zeithorizont: <ul style="list-style-type: none"> <input type="checkbox"/> Sofortmassnahme (2020) <input type="checkbox"/> kurzfristig (bis 2022) <input checked="" type="checkbox"/> mittelfristig (bis 2025) <input type="checkbox"/> langfristig (bis 2028) 	Priorität: <ul style="list-style-type: none"> <input checked="" type="checkbox"/> Schlüsselmassnahme <input type="checkbox"/> 1. Priorität <input type="checkbox"/> 2. Priorität <input type="checkbox"/> 3. Priorität

Reserveblatt	ÖV-I 02
Massnahmenskizzen	

Trimmis: Bushaltestelle Herawis		ÖV-I 03
Problembeschrieb: <ul style="list-style-type: none"> - Im Bereich Herawis in Trimmis besteht derzeit keine bewilligte und dauerhaft betreibbare Haltestelle 	Massnahmenziel: <ul style="list-style-type: none"> - Buslinien Chur-Igis und allfällige neue Buslinien zur Bedienung des Gebietes Herawis können an einer verkehrssicheren und langfristig bestehenden Haltestelle anhalten. 	
Beschrieb der Massnahme <ul style="list-style-type: none"> - Bau einer in beide Richtungen anfahrbaren Haltestelle an der Deutschen Strasse möglichst nahe bei der Einmündung Cholplatzweg - Die neue Haltestelle ist von Beginn an BehiG-konform auszugestalten und rechtzeitig für die Betriebsaufnahme zu erstellen. 		
Zuständigkeit: <ul style="list-style-type: none"> <input checked="" type="checkbox"/> Kantonale Ämter: Tiefbauamt <input checked="" type="checkbox"/> Gemeinde: Trimmis <input type="checkbox"/> Transportunternehmung(en): 		Abhängigkeit: <p>Muss Umsetzung der Massnahmen ÖV 05 und ÖV 06 ermöglichen.</p>
Kostenrahmen: <p>Abhängig von Lage und Ausgestaltung.</p>	Zeithorizont: <ul style="list-style-type: none"> <input checked="" type="checkbox"/> Sofortmassnahme (2020) <input type="checkbox"/> kurzfristig (bis 2022) <input type="checkbox"/> mittelfristig (bis 2025) <input type="checkbox"/> langfristig (bis 2028) 	Priorität: <ul style="list-style-type: none"> <input checked="" type="checkbox"/> Schlüsselmassnahme <input type="checkbox"/> 1. Priorität <input type="checkbox"/> 2. Priorität <input type="checkbox"/> 3. Priorität

Trimmis: Bushaltestelle Herawis	ÖV-I 03
Massnahmenskizzen	

Landquart: Neue Haltestellen		ÖV-I 04
Problembeschrieb: <ul style="list-style-type: none"> - Für diverse neue oder geänderte Linienführungen betsehen keine Haltestellen 	Massnahmenziel: <ul style="list-style-type: none"> - Buslinien ab Bahnhof via Bahnhof Süd–Landquart-Fabriken sowie bis Ganda können Haltestellen an geeigneten Stellen bedienen. 	
Beschrieb der Massnahme <ul style="list-style-type: none"> - Sobald klar ist, welche Korridore mit Buslinien bedient werden, ist mittels einer GIS-Analyse zu klären, wo die optimalen Haltestellenstandorte liegen - Die neuen Haltestellen sind von Beginn an BehiG-konform auszugestalten und rechtzeitig für die Betriebsaufnahme zu erstellen. - Es ist von ca. 5 bis 10 neuen Haltestellen auszugehen. 		
Zuständigkeit: <ul style="list-style-type: none"> <input checked="" type="checkbox"/> Kantonale Ämter: Tiefbauamt <input checked="" type="checkbox"/> Gemeinde: Landquart <input type="checkbox"/> Transportunternehmung(en): 		Abhängigkeit: <p>Muss Umsetzung der Massnahmen ÖV 02 bis ÖV 04 ermöglichen.</p>
Kostenrahmen: <p>Abhängig von Lage und Ausgestaltung.</p>	Zeithorizont: <ul style="list-style-type: none"> <input checked="" type="checkbox"/> Abhängig von jeweiliger Angebotsmassnahme 	Priorität: <ul style="list-style-type: none"> <input checked="" type="checkbox"/> Abhängig von jeweiliger Angebotsmassnahme

Landquart: Neue Haltestellen	ÖV-I 04
Massnahmenskizzen	

Trimmis: Bushaltestelle Herawis		ÖV-I 05
Problembeschrieb: <ul style="list-style-type: none"> - Für allfällige neue oder geänderte Buslinien in Maienfeld bestehen noch keine Haltestellen. - An einigen Strassen sind Anpassungen notwendig, um die Befahrbarkeit mit genügend grossen Fahrzeugen zu ermöglichen. 	Massnahmenziel: <ul style="list-style-type: none"> - Buslinien Landquart–Maienfeld via Pardell sowie allfällige Ortsbuslinien können an geeigneten Stellen verkehrssichere und BehiG-konforme Haltestellen bedienen. 	
Beschrieb der Massnahme <ul style="list-style-type: none"> - Sobald klar ist, welche Korridore mit Buslinien bedient werden, ist mittels einer GIS-Analyse zu klären, wo die optimalen Haltestellenstandorte liegen - Die neuen Haltestellen sind von Beginn an BehiG-konform auszugestalten und rechtzeitig für die Betriebsaufnahme zu erstellen. - Es ist von ca. 5 neuen Haltestellen auszugehen. 		
Zuständigkeit: <ul style="list-style-type: none"> <input checked="" type="checkbox"/> Kantonale Ämter: Tiefbauamt <input checked="" type="checkbox"/> Gemeinde: Maienfeld <input type="checkbox"/> Transportunternehmung(en): 		Abhängigkeit: Muss Umsetzung der Massnahmen ÖV 08 und ÖV 09 ermöglichen.
Kostenrahmen: Abhängig von Lage und Ausgestaltung.	Zeithorizont: <input checked="" type="checkbox"/> Abhängig von jeweiliger Angebotsmassnahme	Priorität: <input checked="" type="checkbox"/> Abhängig von jeweiliger Angebotsmassnahme

Trimmis: Bushaltestelle Herawis	ÖV-I 05
Massnahmenskizzen	